

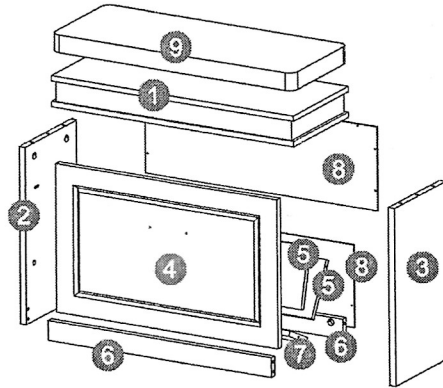

FSR82-K-W

2020-01

SoBuy®

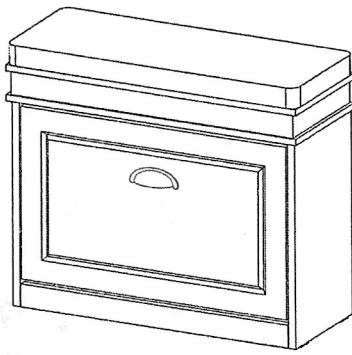

TOOLS:

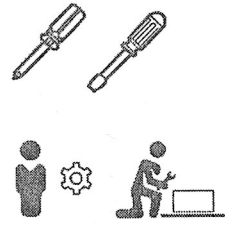

UNIT:MM

1	2	3	4	5	6	7	8	9
600×240×70	398×230×15	398×230×15	548×340×15	543×140×12 × 2	553×45×15 × 2	543×80×12	575×190×3 × 2	600×240×40

UNIT:MM

A	B	C	D	E	F	G	H	J	K	L	M	N	O
207/225×230×95	207/225×230×95	M6×35	φ 14.5×9.5	φ 6×30	81.5×33	M3×14	M9×26×18	φ 12×φ 19×10.5	M4×12	M3×16	M2.5×10	30×15	550

BOLT INSTALLATION AS BELOW:

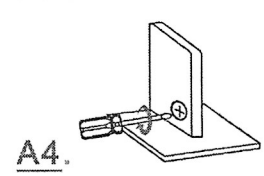
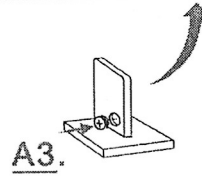
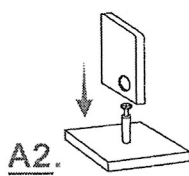
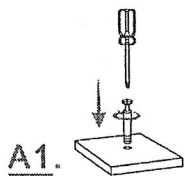
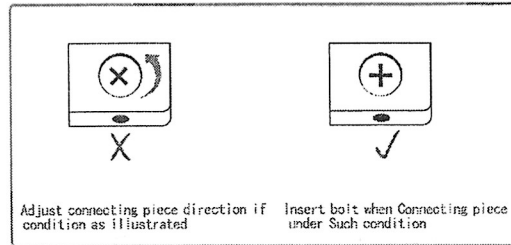
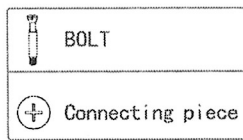

1.

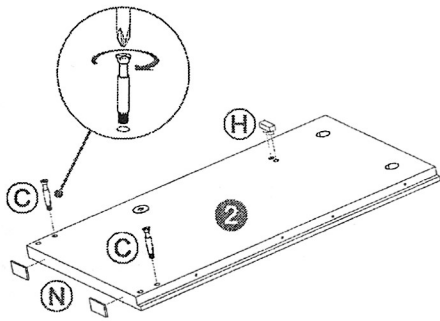

2.

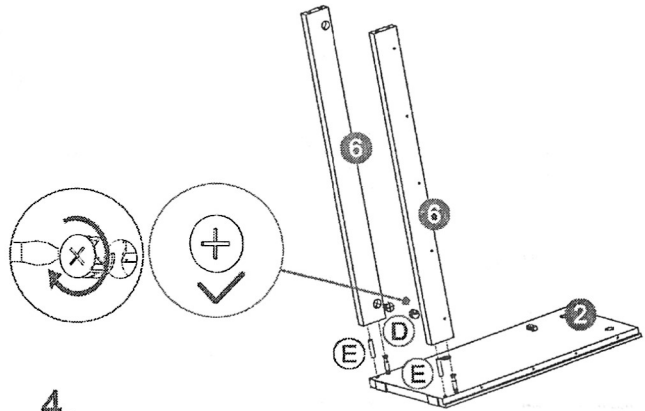

3.

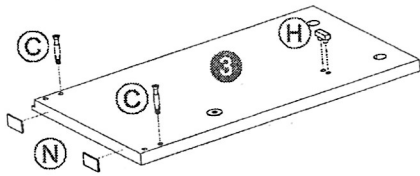

4.

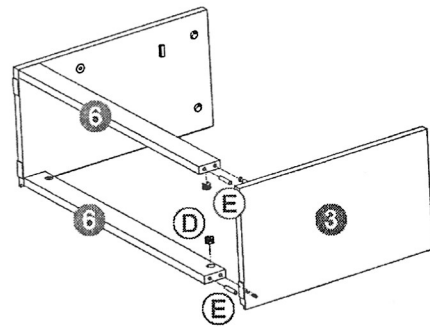

5.

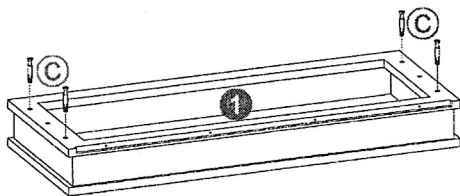

6.

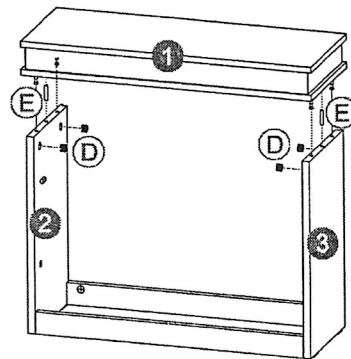

7.

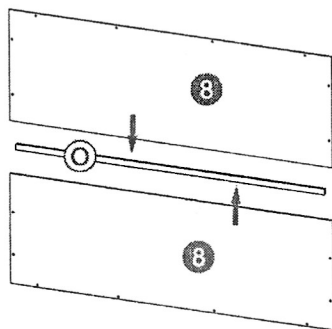

8.

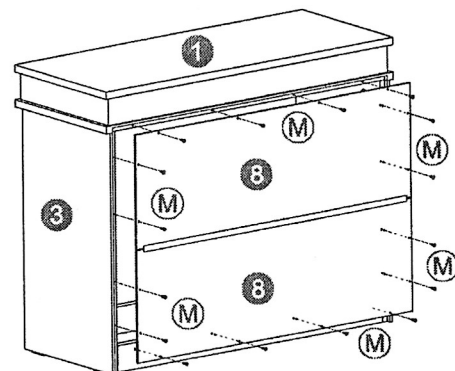

9.

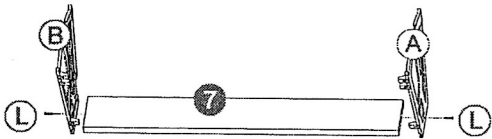

10.

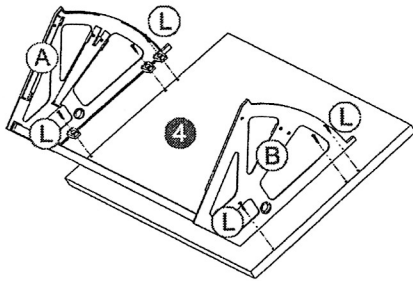

11.

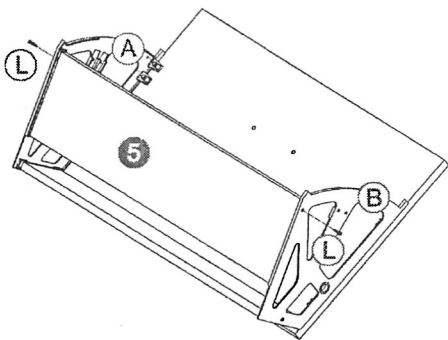

12.

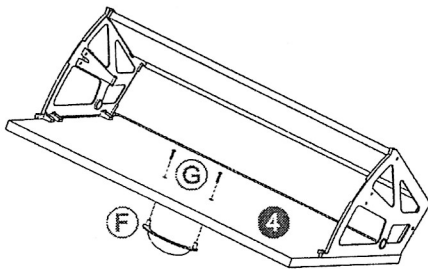

13.

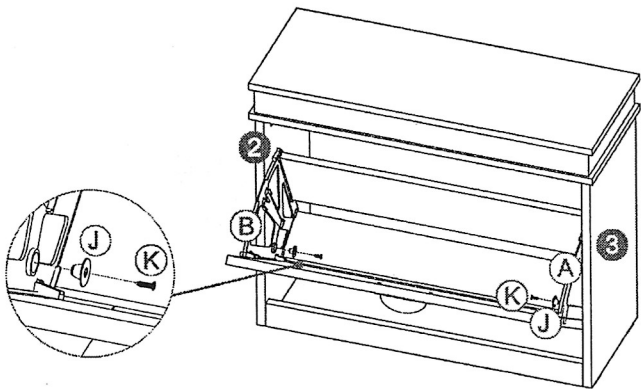

14.

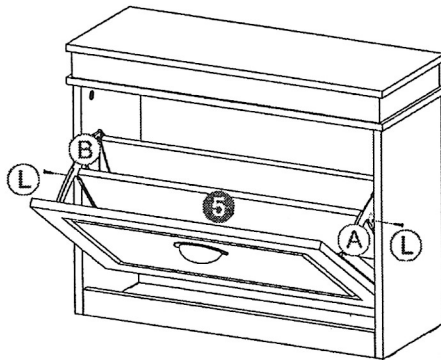

15.

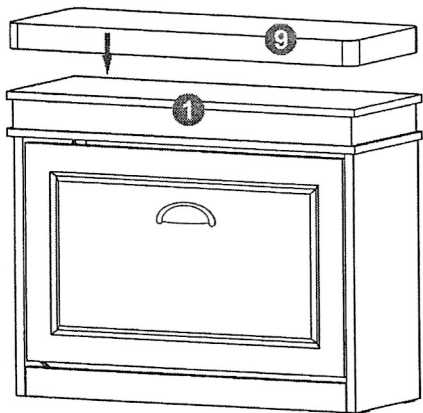

Rücksendungen/ Reklamationen / returns / Réclamations/ envoi en retour:

Liebe Kundin, lieber Kunde,

Möchten Sie etwas zurücksenden oder haben Sie eine Reklamation?

Sollte es ein Problem geben helfen Ihnen gern weiter und finden gemeinsam mit Ihnen eine Lösung.

Bitte wenden Sie sich per E-mail an unseren Kundenservice: info@sobuy.de (Deutschland).

Bitte teilen Sie uns unbedingt die Website mit, auf der Sie Ihre Bestellung aufgegeben haben, die

Bestellnummer und die Sendungsnummer, damit Ihre E-Mail gleich zugeordnet werden kann!

Bei Reklamationen sind 2-3 Fotos sehr hilfreich (möglichst JPG- oder PDF-Format), die den Schaden dokumentieren.

So können wir den Fall besser beurteilen und schneller reagieren.

Viele Grüße,

Ihr SoBuy-Shop-Team

Dear Customer

If you have any complaint or you need to return the product, please do not hesitate to contact us by the email! We will try our best to solve this problem for you. Here is our after-sales service e-mail:

uk@sobuy-shop.com (UK).

info@haotiangr.com(USA)

cal@haotiangr.com(Canada)

sg1@sobuy-shop.com(Singapore)

Please tell us the website which you placed your order from, the order number and the package tracking number. Thank you!

Please send us 2 - 3 photos (JPG or PDF format only) showing damaged/defective parts of the product and the package if there is some damage or defect. This will help us know the situation well and resolve the problem faster. Thank you!

Best regards

Your SoBuy-Shop-Team

Chers clients,

Voulez-vous déposer une réclamation ou retourner ce produit ?

Si vous avez de problème, n'hésitez pas de nous contacter par e-mail! Nous sommes très heureux de vous aider! Notre e-mail de SAV:

FR@sobuy-shop.com(France).

Veuillez SVP nous indiquer le site Web sur lequel vous avez passé votre commande, le numéro de commande et le numéro de suivi du colis.

Veuillez nous envoyer 2 - 3 photos (format JPG ou PDF seulement) montrant des parties endommagées et le carton. Cela nous aidera à comprendre la situation et à résoudre le problème plus rapidement!

Sincere salutations,

Votre SoBuy-Shop-Team

Vorebbe funzionare un reso o fare una denuncia?

Se ha problema, non esita di contattarci! Siamo pronti di aiudarti con molto piacere!

Ci spedendo nella forma del corriere elettronico al servizio per cliente, potrebbe contattarci facilmente: it@sobuy-shop.com(Italia).

Si prega di fornire il numero del suo ordine, il sito Web da cui ha effettuato l'ordine e il numero di tracciabilità

È meglio di spedirci 2-

3 foto (nella forma JPG o PDF solo) del prodotto e il cartone, soprattutto quando si tratta delle denunce sulle parti danneggiate del prodotto.

Tutto questo per comprendere la situazione chiaramente meglio e risolvere il problema perfettamente e rapidamente!

Distinti Saluti!!

Tuo Sobuy-Shop-Team

Hola,

¿Quieres presentar una reclamación o devolver este producto?

Si tiene algún problema, no dude en ponerse en contacto con nosotros por correo electrónico: es@sobuy-shop.com (España) ¡Estamos muy felices de poder ayudarte!

Indíquenos el sitio web desde el que realizó su pedido, el número de su pedido y el número de seguimiento o del paquete.

Envíenos 2 a 3 fotos (solo en formato JPG o PDF) que muestren las piezas dañadas y la caja. ¡Esto nos ayudará a comprender la situación y resolver el problema más rápido! Muchas gracias!

Saludos,

Su equipo de SoBuy-Shop

お客様:

ご注文いただき、誠にありがとうございました。

商品について何かご問題がございますなら、または交換&返品をご希望の場合、お気軽に弊社にお問い合わせください。

お客様の問題を解決するために、力を尽くします。

メールアドレスは下記になります:

jpl@suobeitrade.com (日本)

お問い合わせの際に、ご注文いただいたウェブサイト、注文番号、荷物追跡番号は必ず記載してくださいませ。

またお客様の問題を早く解決するため、不良部分についての写真 (JPG・PDF) を2-3枚いただければ幸いです。

また機会がございましたら、何卒よろしく願い申し上げます。

SoBuy-Shopチーム

존경하는 고객님께:

안녕하십니까! 저희 상품을 주문해 주셔서 감사드립니다. 혹시 주문한 상품에 대해 불만이 있어 신고하시겠습니까? 아니면 반품하시겠습니까?

상품에 대해 문의 사항이 있으면 이메일로 언제든지 연락해 주시기 바랍니다. 저희 A/S 이메일 주소는 여기입니다: kr@sobuy-shop.com (한국)

더 빠르게 확인하여 문제를 처리할 수 있도록 이메일에 고객님의 성함, 주문하신 사이트, 주문번호, 소포 추적번호 그리고 파손된 부품과 종이 상자의 사진 2-3장 (JPG와 PDF만 가능)을 정확히 기재해 주시기 바랍니다.

감사합니다.

소바이 드림

Stand 02.2021